

EET

SOLAR STAND

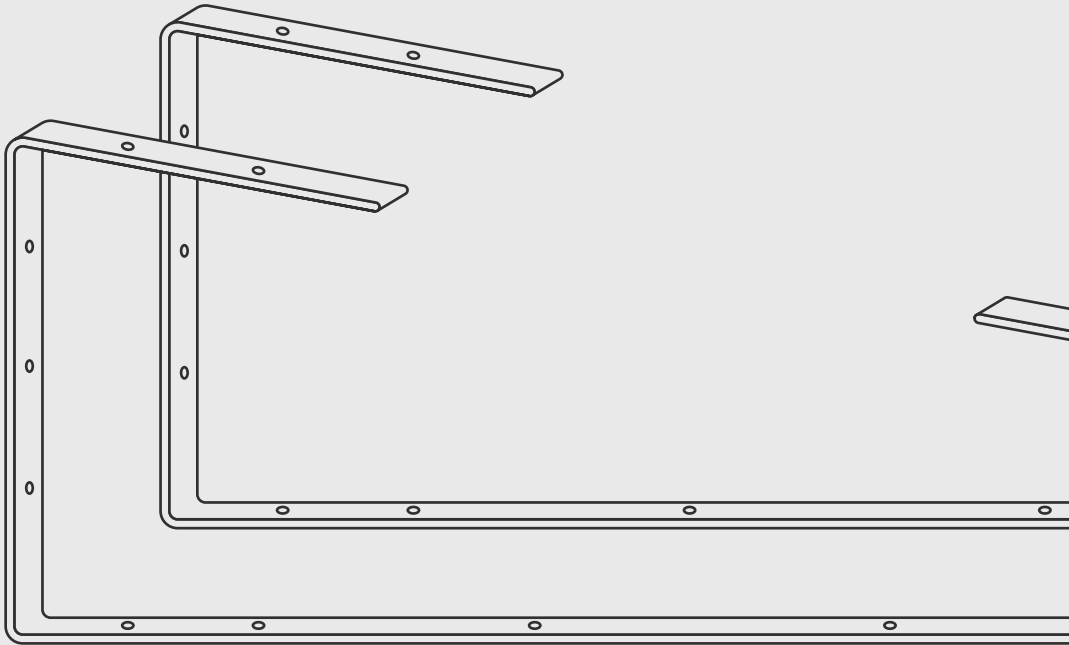

CONTENIDO DEL PAQUETE

Después de sacar tu paquete de la caja, por favor verifica que todos los componentes que se muestran aquí estén completos y sin daños:

- 2 soportes (soportes de metal)
- 8 tornillos
- 8 tuercas
- 1 llave Allen

¡Si tienes todas las piezas, ya puedes empezar!

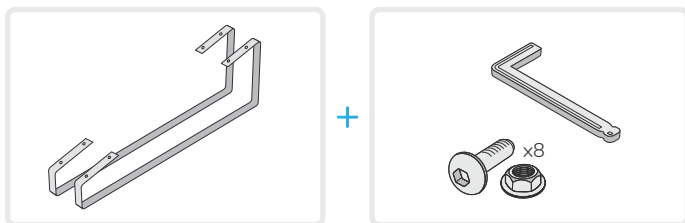

¡IMPORTANTE!

INFORMACIÓN GENERAL Y DE SEGURIDAD

La instalación y el manejo de tu sistema están fuera del alcance de nuestra responsabilidad, **EET - Efficient Energy Technology GmbH**. Por lo tanto, **EET** no puede asumir responsabilidad por daños, pérdidas o costos que surjan por instalación inadecuada, uso indebido del producto o uso incorrecto.



Asegúrate de que el sistema esté firmemente sujeto y que no pueda ser afectado por el viento o la tormenta, ya que de lo contrario pueden ocurrir graves daños materiales y personales.

Esta guía es válida para el montaje de un sistema solar utilizando los soportes de metal de **EET**. Debe ser leída cuidadosamente antes de su uso y mantenerse a mano durante la vida útil del producto.

Con la marca CE se documenta que el producto cumple con los requisitos aplicables establecidos en las regulaciones de armonización de la UE. El producto se ha probado para su compatibilidad con normas hasta 2000 metros de altura.



El funcionamiento correcto y seguro del sistema requiere un transporte y almacenamiento adecuados, una instalación adecuada, un montaje apropiado y una operación cuidadosa. No nos hacemos responsables de los daños que surjan por no seguir estas instrucciones.

Por favor, visita nuestro sitio web www.eet-solar.es/descargas y revisa el manual de instrucciones de los sistemas y sus componentes. Esta hoja de información es principalmente un complemento a las otras guías de usuario. Si no puedes encontrar el manual adecuado o tienes cualquier otra duda, contáctanos.



DESINSTALACIÓN Y DISPOSICIÓN

Para el desmontaje se aplican las mismas especificaciones que para el montaje del sistema. En caso de que sea necesario desmontar y/o devolver el producto, esto solo se puede hacer en el embalaje original y bajo las instrucciones de nuestro personal.

Queremos señalar que este producto no debe ser desechado en la basura normal. Una eliminación incorrecta puede dañar el medio ambiente. Puedes encontrar más información sobre la disposición final en nuestra página web.



MONTAJE EN EL SUELO

1. Si has pedido tu sistema con soporte, el paquete incluye dos soportes de metal* con los que puedes colocar tu dispositivo en dos ángulos diferentes (25° o 65°).
2. Atornilla los dos soportes con cuatro tornillos y tuercas cada uno en los agujeros previstos en el panel.
3. Alinea tu panel en dirección al sol.

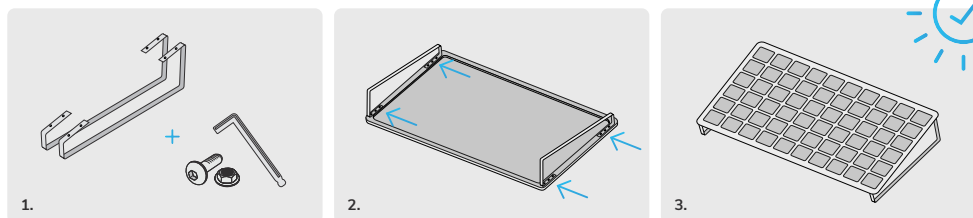

¡Asegúrate de que el sistema esté colocado o asegurado de tal manera que no se produzcan daños en el dispositivo o en el entorno!

Para el montaje en el suelo, en general, tienes tres opciones:

1. **Fijación al suelo:** en el marco de metal hay agujeros de 5,5 mm de diámetro previstos para fijar tu sistema.
2. **Peso:** para proteger tu sistema, recomendamos al menos cuatro losas de concreto con una carga de viento normal (60x60 cm) por soporte.
3. **Anclaje con clavijas:** si deseas colocar tu sistema en el jardín, puedes usar clavijas de tierra para la fijación (disponibles en tiendas de bricolaje).

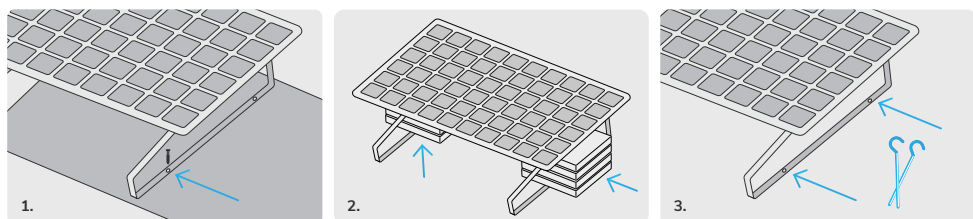

*Estas piezas de montaje son piezas adquiridas externamente. Para obtener más información, visita nuestra página web en www.eet-solar.es/descargas. EET no se hace responsable de una instalación incorrecta.





Efficient Energy Technology GmbH
www.eet-solar.es

Manzanares 4
ES - 28005 Madrid
Phone: +34 518 898 047
hola@eet-solar.es