

EET

SOLMATE®

¡BIENVENIDO/A A LA FAMILIA SOLMATE®!

Querido/a pionero/a solar, ¡nos alegramos mucho de que hayas elegido SolMate®!

Para que la instalación te resulte lo más rápida y sencilla posible, te mostraremos la mejor forma de instalar SolMate®. En primer lugar, comprueba que has recibido todos los paquetes. Esto incluye SolMate®, una caja de accesorios y, opcionalmente, paneles y material de montaje.

¿Está todo? Genial, ¡comencemos!



Si tienes alguna pregunta o duda, puedes ponerte en contacto con nosotros en cualquier momento.

hola@eet-solar.es



ÍNDICE

Aquí encontrarás todos los temas relacionados con la instalación de tu nuevo SolMate®.*

Notas generales	4
Instrucciones de seguridad	5
Cuidado y mantenimiento	6
Eliminación y reciclaje	6
Garantía del producto	7
Esto es SolMate®	9
Contenido del paquete SolMate®, paneles y accesorios	10
Desembalaje y montaje de la unidad de almacenamiento	12
Puesta en funcionamiento	14
Datos técnicos	20
SolMate® puesta en marcha	22
La app Mysolmate	26
Lo que debes saber	28

NOTAS GENERALES

Estas instrucciones son válidas para la instalación SolMate® de EET. Describe la instalación y el funcionamiento de la instalación fotovoltaica SolMate® para la operación en paralelo conectado a la red, que está previsto a ser utilizado como equipo para uso doméstico. Debe leerse detenidamente antes de su uso y conservarse al alcance de la mano durante toda la vida útil del producto.



El marcado CE documenta que el producto cumple los requisitos aplicables para un lugar de instalación hasta una altitud de 2000 m sobre el nivel del mar, los cuales se establecen en la normativa de armonización de la UE.

Deben respetarse las directivas y reglamentos nacionales, europeos e internacionales aplicables en el lugar de instalación. Puede solicitarlas a la compañía eléctrica local. Antes de la puesta en uso, debe cumplirse cualquier obligación aplicable de registro en la empresa de suministro eléctrico correspondiente.

La autoinstalación del equipo SolMate® está permitida si se cumplen los requisitos de seguridad necesarios para la instalación eléctrica doméstica (véanse las instrucciones de seguridad). La evaluación del cumplimiento de estas condiciones requiere conocimientos de electrotecnia, por lo que sólo puede ser realizada por un electricista cualificado y autorizado.

Las normas para dispositivos de generación de energía como SolMate® especifican que debe haber un enchufe de alimentación que evita que se toquen los contactos del enchufe. El inversor de red utilizado en SolMate® cuenta con una protección de red y de sistema VDE-AR-N 4105, que también previene la presencia de un voltaje peligroso en los contactos del enchufe. Se trata de un dispositivo de protección homologado con certificación de conformidad, que supervisa constantemente la tensión y la frecuencia de la red de alimentación para comprobar que se cumplen las tolerancias especificadas. En caso de avería o cuando se extrae el enchufe, dos interruptores de acoplamiento aislados conectados en serie (diseño redundante) se desconectan de forma fiable en un plazo de 200 ms. Desde el punto de vista de la seguridad, no hay ninguna razón para no utilizar SolMate® con un enchufe tipo schuko para la alimentación a la red pública. Si su operador de red le permite el uso de uno, puede encontrarlo disponible en nuestra tienda online.



La instalación y el manejo de tu sistema SolMate® están fuera de nuestro control, EET - Efficient Energy Technology GmbH. Por lo tanto, nuestra empresa no puede aceptar ninguna responsabilidad por daños, pérdidas o costes derivados de una instalación inadecuada o una manipulación o uso incorrecto del producto.

La unidad de almacenamiento está diseñada básicamente para su uso en exteriores y es resistente a salpicaduras desde todos los lados (IP44), pero sólo puede instalarse en zonas exteriores protegidas.

El transporte, el almacenamiento, la instalación, el montaje y un manejo cuidadoso son requisitos indispensables para un funcionamiento impecable y seguro del producto. No asumimos ninguna responsabilidad por los daños causados por el incumplimiento de estas instrucciones.

En la parte posterior de tu SolMate® y de los paneles hay placas de identificación. En ellas se indican los datos técnicos, así como los números de artículo y de serie. No retires estas placas de identificación, ya que ello invalidaría la garantía y los derechos de reclamación.

INSTRUCCIONES DE SEGURIDAD

Requisitos para la instalación doméstica en el lugar de funcionamiento de SolMate®:

- Asegúrate de utilizar sólo un SolMate® por fase en el hogar.
- La corriente nominal del disyuntor en cuyo circuito funcione SolMate® no debe ser superior a B 16 A. Para sistemas antiguos, se recomienda una reducción a B 13 A y una inspección del circuito en cuestión por parte de un electricista cualificado.
- Debe estar instalado un RCD funcional con $I_{\Delta n} \leq 30$ mA.

Es responsabilidad del operador de SolMate® garantizar que todos los componentes sean correctamente fijados y protegidos contra la intemperie, para evitar daños personales y materiales que puedan ser excluidos.

SolMate® es un aparato de la clase de protección I: su carcasa metálica está conectada al conductor de protección. En funcionamiento de red (modo de red), La tensión de red se transmite a la toma el aparato. En modo isla, esta conexión eléctrica está desconectada. En su lugar, en la toma del aparato se dispone de una tensión separada galvánicamente y aislada del potencial de tierra con la que se puede tomar la energía de la batería (máx. 1000 W y onda sinusoidal pura). En funcionamiento aislado, por motivos de seguridad sólo puede funcionar simultáneamente en esta toma un aparato de la clase de protección I (con carcasa metálica). Sin embargo, pueden conectarse al mismo tiempo varios consumidores de la clase de protección II.

Protección contra rayos

SolMate® debe utilizarse dentro de la zona protegida de un edificio con protección contra rayos existente y debe respetarse la distancia de separación requerida (ver EN 62305 o VDE 0185-305). Esto significa que SolMate® y sus componentes (incluidos los cables) deben colocarse de forma que exista una distancia suficiente respecto al pararrayos, bajantes y otras piezas metálicas conectadas a tierra. Otras medidas de protección contra rayos necesarias dependen de las condiciones individuales, locales y estructurales y pueden ser concretadas por expertos en el campo de la protección contra rayos (por regla general, los electricistas tienen esta cualificación). Si SolMate® y sus componentes funcionan en la zona protegida con una distancia de separación suficiente, no es necesario tomar más medidas en relación con la protección contra rayos. Si no se dispone de protección contra rayos en el edificio, asegúrate de que SolMate® y sus componentes (incluidos los cables) estén colocados lo más lejos posible de las partes expuestas del edificio. La distancia de todos los componentes SolMate® a la superficie de tierra debe ser lo más pequeña posible y la longitud de los cables debe ser lo más corta posible. Si la longitud del cable es superior a 10 m, debe instalarse un SPD de clase 1 en el punto en el que el cable eléctrico entra en el edificio; un electricista local puede asesorar y ayudar a este respecto.

SolMate® debe ser sometido a inspecciones visuales periódicas y después de condiciones climáticas extremas. Asegúrate, entre otras cosas, de que los cables y las conexiones de enchufe, así como el propio sistema, no presenten daños. Si un componente está dañado, SolMate® debe ponerse fuera de servicio inmediatamente. Para ello, desenchufa el cable de red de SolMate®, desconecta todas las conexiones de enchufe del sistema, apaga SolMate® (véase „CONEXIÓN Y DESCONEXIÓN DE SOLMATE® „ en pág. 17), y encarga una reparación profesional.



INSTRUCCIONES DE **SEGURIDAD**

Al igual que con cualquier otro aparato eléctrico, asegúrate de que las personas (incluidos los niños) con capacidades físicas, sensoriales o mentales reducidas, o con falta de experiencia, no puedan resultar perjudicadas al manipular los cables, los conectores o el propio aparato, manteniéndolas alejadas de la instalación fotovoltaica o supervisándolas para que no se produzcan accidentes.

No manipules la unidad bajo ninguna circunstancia, no hay piezas en su interior que requieran mantenimiento. Retira todos los cables de conexión (CA y CC) antes de mover la unidad. Los cables deben colocarse de forma que no puedan dañarse y que no haya riesgo de tropiezo.

En caso de incendio, utiliza un extintor de CO₂ o una cantidad suficiente de arena para extinguir el fuego.



CUIDADO Y **MANTENIMIENTO**

En general, no se requiere ningún mantenimiento especial durante el funcionamiento. Sin embargo, para mantener el máximo rendimiento de tu SolMate®, debes limpiar los paneles con agua y con un paño suave o un cepillo de vez en cuando.

No utilices productos de limpieza agresivos. La limpieza te garantiza un aprovechamiento óptimo de toda la luz solar disponible.

Si el SolMate® no se utiliza durante un periodo de tiempo prolongado, debe desconectarse (véase „Conexión y desconexión del SOLMATE®“ en la pág. 17). Sin embargo, asegúrate de que la batería se cargue cada 3 meses y evita así una descarga completa.

ELIMINACIÓN Y **RECICLAJE**

Para el desmontaje se aplican las mismas especificaciones que para el montaje del sistema. En caso de que sea necesario desmontar y/o devolver el sistema, sólo deberá hacerse en el embalaje original y bajo las instrucciones del personal de EET.

Advertimos que este producto no debe desecharse con la basura común. Una eliminación inadecuada puede dañar el medio ambiente. Especialmente el reciclaje de baterías será un gran reto en el futuro. Para garantizar que esto se haga de la mejor manera posible, nos hemos comprometido a colaborar con una empresa local de reciclaje para garantizar que las baterías se reciclen. Ponte en contacto con nosotros si tu batería SolMate® empieza a dar problemas o llega al final de su vida útil.

El medio ambiente es nuestra prioridad, por lo que repararemos o reciclaremos todos los SolMate® lo mejor que podamos si dejan de funcionar. Si tu sistema ha llegado al final de su vida útil y no sabes cómo deshacerte de los paneles, ponte en contacto con nosotros.



Dado que los paneles fotovoltaicos se clasifican como residuos comerciales, necesitas una declaración de exención en España, que podemos expedirte gratuitamente. En ese caso, no tienes más que ponerte en contacto con nosotros. Basta con entregar los paneles en los puntos de recogida correspondientes.

GARANTÍA DEL PRODUCTO

CONDICIONES DE GARANTÍA

Tu SolMate® está cubierto por una garantía de 2 años. Las garantías adicionales de producto y rendimiento se aplican a los componentes individuales y están garantizadas por el fabricante correspondiente.

Por el momento son los siguientes:

- **Garantía:** 2 años (servicio gratuito o, en caso necesario, sustitución de los componentes, incluidos los gastos de transporte).
- **Garantía de rendimiento:** 25 años para el panel fotovoltaico. Esta garantía debe ser reclamada por el cliente directamente al fabricante en las condiciones de garantía del fabricante. Puedes encontrar más información sobre los paneles en www.eet.energy/descargas
- **Garantía del producto:** 15 años para la electrónica de potencia (inversor). Esta garantía debe ser reclamada por el cliente directamente al fabricante en las condiciones de garantía del fabricante.

La garantía es válida a partir de la fecha de entrega; la garantía voluntaria de producto y rendimiento es válida a partir de la fecha de facturación.

LA GARANTÍA NO SE APLICA

- en caso de instalación y manipulación inadecuadas de los componentes
- en caso de descarga profunda del acumulador, si la unidad de almacenamiento no se utiliza durante un periodo de tiempo prolongado y no se ha apagado correctamente con anterioridad (véase „CUIDADO Y MANTENIMIENTO „ en la pág. 6).
- en caso de daño o alteración por parte del cliente o de terceros (accidente, transporte, etc.)
- en caso de daños por fenómenos naturales (incendios, inundaciones, etc.)
- en caso de incumplimiento de las normas de seguridad y advertencia, errores de manejo, funcionamiento incorrecto o uso inadecuado
- en caso de uso indebido (por ejemplo, uso de paneles fotovoltaicos inadecuados, inversión de polaridad, daños por sobretensión).
- al abrir SolMate® (sin que EET lo solicite).



ESTO ES SOLMATE®

El primer sistema fotovoltaico con almacenamiento enchufable para autoinstalación. SolMate® se compone normalmente de la unidad de almacenamiento y paneles estándar o paneles flexibles que puedes instalar en tu vivienda con diferentes accesorios.



Nota

Paneles estándares

Por favor, ten mucho cuidado al manipular los paneles. Aunque la parte delantera de los paneles está cubierta por una superficie de cristal, no debe exponerse a presión mecánica. En cambio, la parte trasera sólo está cubierta por una película laminada, por lo que es muy sensible. Por tanto, los paneles sólo pueden transportarse o moverse sujetándolos por el marco. Así que, por favor, no los presiones, no te subas a ellos ni los utilices como zona de juegos para niños, ¡así podrás disfrutar al máximo de los paneles y de la **energía verde durante mucho tiempo!**

Paneles flexibles

Para que tus paneles ofrezcan el máximo rendimiento durante el mayor tiempo posible, ten especial cuidado al desembalarlos. **No tires de ninguno de los paneles para extraerlo de la caja de cables, ya que se trata de la parte más sensible del panel. Asegúrate también de que los paneles estén montados en posición plana y de que no se ejerza presión sobre la caja de cables.**

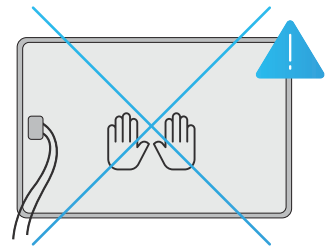

CONTENIDO DEL PAQUETE SOLMATE®, PANELES Y ACCESORIOS

Después de desempacar tu SolMate®, comprueba que todos los componentes aquí indicados (dependiendo de los accesorios de instalación) estén completos y sin daños. Para producir rápida y fácilmente tu propia electricidad verde, necesitarás:

1. Unidad de almacenamiento SolMate®
2. Paneles (2x paneles estándar o 4x paneles flexibles)
3. Material para el montaje (opcional)
 - 3.1 Soporte de pared y pie
 - 3.2 Llave Allen y tornillos
4. Cable de alimentación (enchufe con contacto de protección (4.1))
5. Cable de conexión - FV (Conector XT60 a MC4 Adaptador en „Y“ (2 a 1))
6. Portacables, tornillo, llave Allen y pie de soporte

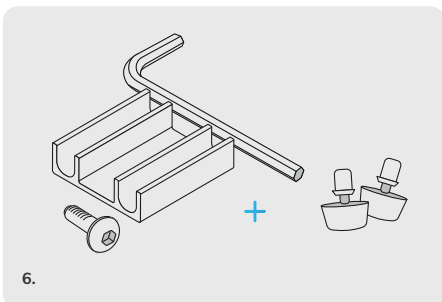
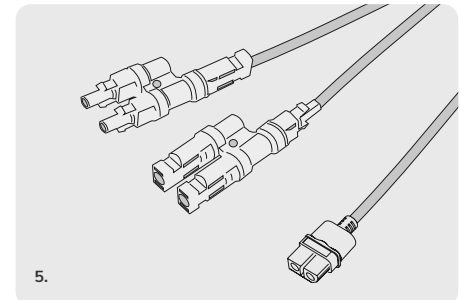
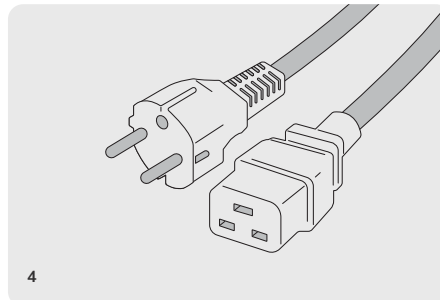
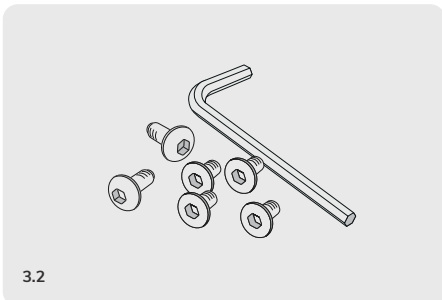
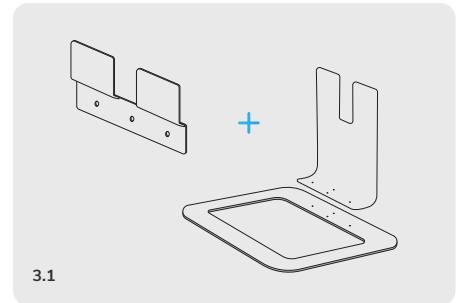
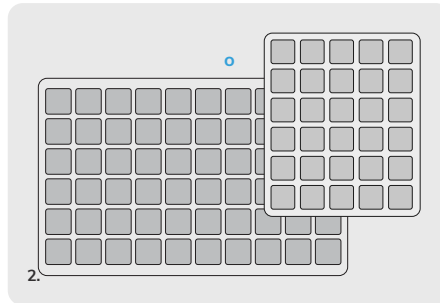
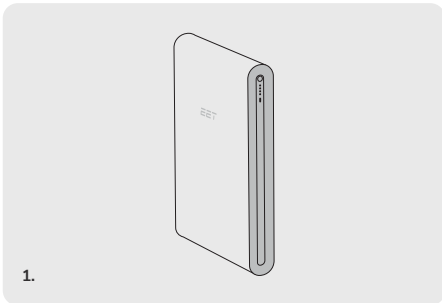

Nota

Si has adquirido material de montaje para SolMate®, los tornillos de la Fig. 3.2 se suministran junto con los accesorios de la Fig. 6.



DESEMBALAJE Y MONTAJE DE LA UNIDAD DE ALMACENAMIENTO

1. Abre la caja...
2. Ahora puedes montar el soporte para cables en la parte posterior de tu SolMate®.
3. Por último, pero no menos importante, los soportes pequeños de pie se insertan en la parte inferior de la unidad de almacenamiento.

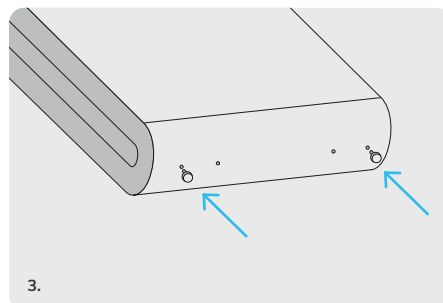
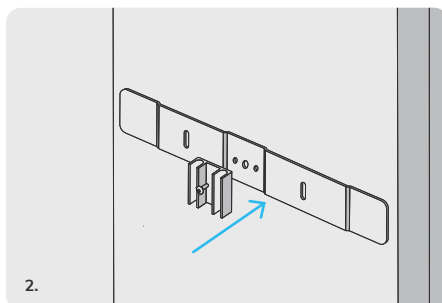
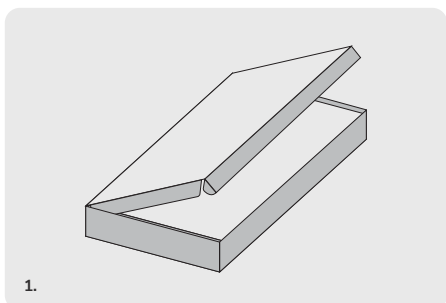

Si decides montar o colocar la unidad directamente en la pared, enchufa primero los cables (cable de alimentación y cable de conexión FV) directamente al SolMate® y sujétalos en la guía de cables de la parte posterior de la unidad.

Hay varias formas de colocar y montar la unidad de almacenamiento. Puede fijarse a la fachada de la casa o montarse con un soporte.

Ten en cuenta en cualquier caso que la unidad de almacenamiento está diseñada para zonas exteriores protegidas y sólo puede instalarse en ellas.



Soporte suspendido en pared

Lo ideal es colgar **SolMate®** en la pared exterior. De este modo, no ocupa espacio en el balcón. El soporte de pared se fija con dos tornillos largos y resistentes (no incluidos en el envío realizado, ya que cada pared de la casa es diferente). A continuación, **SolMate®** se cuelga simplemente en el soporte de sujeción superior. Asegúrese de que los tornillos soportan un peso mínimo de 30 kg por tornillo.



Soporte de pie en pared

El dispositivo se coloca y se monta en el suelo, apoyado contra la pared y se sostiene a sí mismo. El soporte de montaje en la pared impide que la unidad se incline hacia adelante. Con esta solución, la fuerza de carga de los tornillos no tiene que ser tan alta, ya que el soporte de montaje en la pared solo tiene que evitar que la unidad se incline.



Soporte de pie

SolMate® también se puede colocar en la pared sin necesidad de taladrar ni pegar. En este caso, el soporte de pie evita que se incline hacia adelante. Para ello, la parte superior del soporte de pie se atornilla al marco de metal con el lado largo hacia afuera (Fig. 4.1). Luego, el soporte de pie se fija al **SolMate®** con dos tornillos.



Soporte de pie independiente

El soporte puede utilizarse de dos formas distintas. **SolMate®** también puede colocarse libremente en la habitación y permanecer allí de forma independiente, donde tengas un lugar adecuado y protegido. La parte superior del soporte se atornilla a la estructura metálica con el lado largo hacia adentro (fig. 4.2). A continuación, fija el soporte al **SolMate®** con dos tornillos. Ten en cuenta que los cables deben pasar por el portacables y luego por el exterior del soporte.

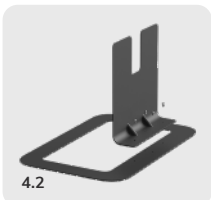
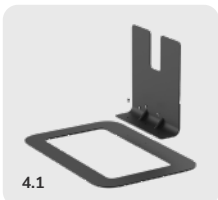

PUESTA EN MARCHA

Nota

Antes de conectar tus paneles a SolMate®, asegúrate de cuál es el voltaje de circuito abierto (OCV). Puedes encontrar el valor en la placa de identificación en la parte posterior de tus paneles. Dependiendo del nivel de tensión sin carga, selecciona las instrucciones apropiadas para poner la puesta en marcha del sistema.

CONEXIÓN DE PANELES ESTÁNDAR Y SOLMATE®*

Instrucciones para paneles con tensión de circuito abierto superior a 22V / máximo 44V

1. Retira la tapa magnética de la caja de conexiones (en la parte posterior de la unidad de almacenamiento).
2. Luego, conecta el sistema de almacenamiento y los paneles utilizando el cable de conexión fotovoltaica al que está enchufado el adaptador MC4 en Y (2 a 1) (conexión en paralelo). Puedes utilizar la segunda entrada fotovoltaica para conectar hasta dos paneles adicionales mediante un cable de conexión adicional (Fig. 2.1.)
3. Ahora, conecta un extremo del cable de corriente a SolMate®.
4. Enchufa el otro lado en la toma de corriente.

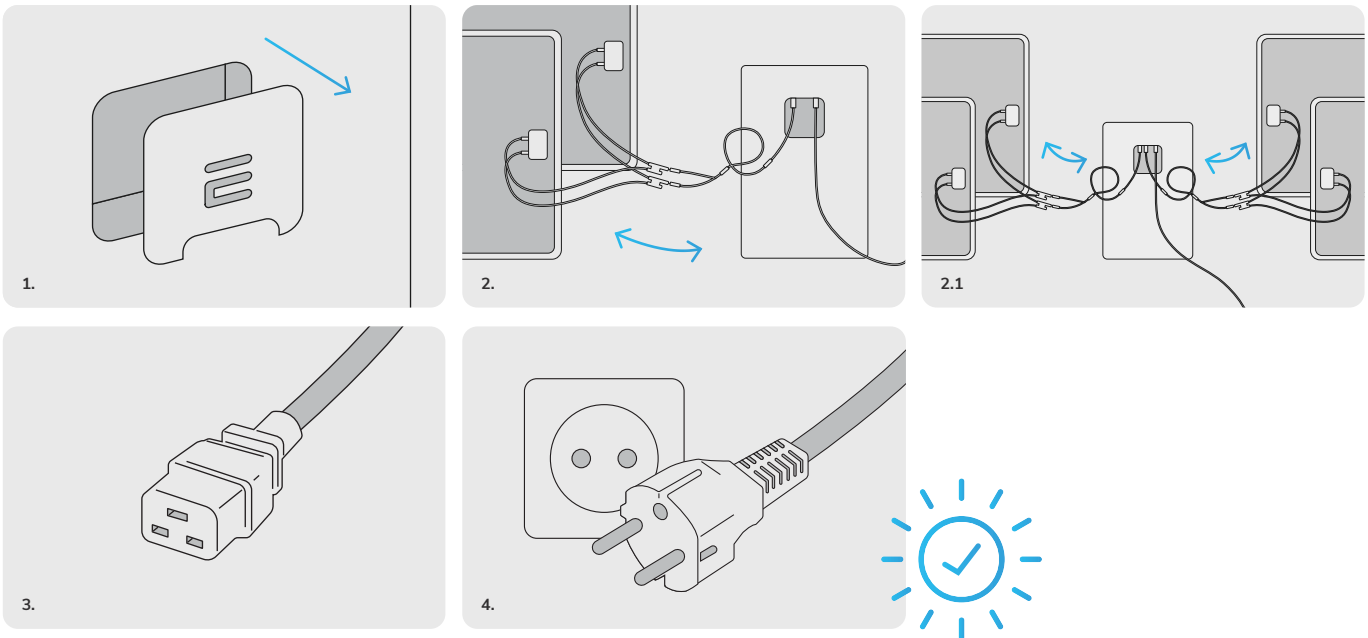

Nota

Si conectas tus propios paneles, asegúrate de que la tensión de entrada no supere los 44 V y de que sólo los conectes en paralelo y no en serie.

VISTA GENERAL DE LAS VARIANTES DE CABLEADO (PANELES ESTÁNDAR / OCV > 22V)

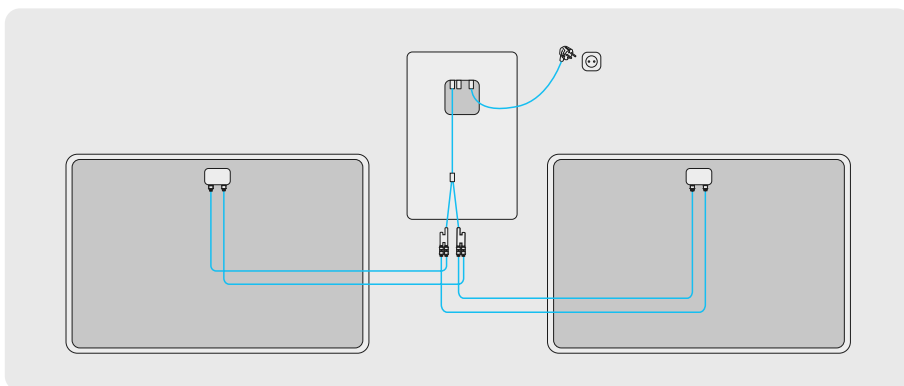

Variante 1

- 2 Paneles
- 1x Cables de conexión SolMate® a los paneles FV (XT60 a MC4)
- 1x Adaptador MC4 en „Y“ (2 a 1)

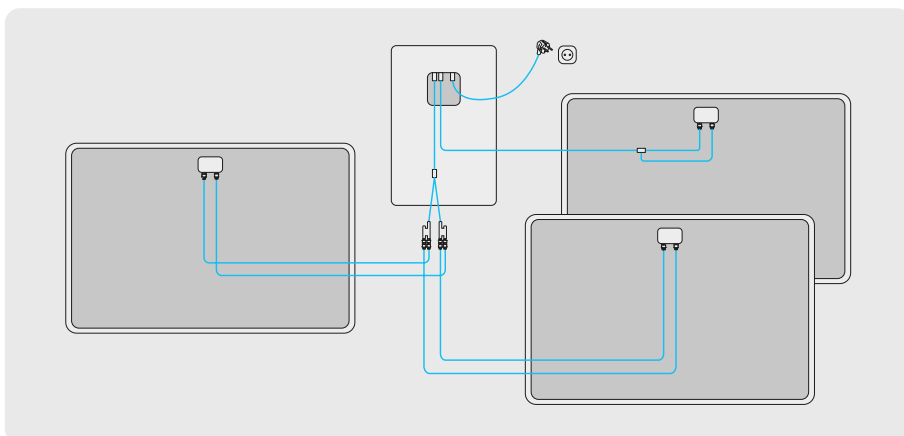

Variante 2

- 3 Paneles
- 2x Cables de conexión SolMate® a los paneles FV (XT60 a MC4)
- 1x Adaptador MC4 en „Y“ (2 a 1)

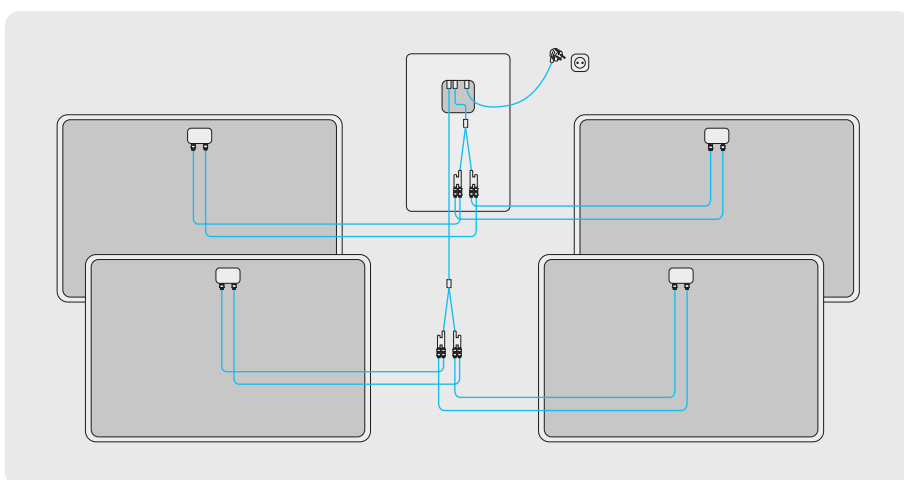

Variante 3

- 4 Paneles
- 2x Cables de conexión SolMate® a los paneles FV (XT60 a MC4)
- 2x Adaptadores MC4 en „Y“ (2 a 1)

CONEXIÓN DE PANELES FLEXIBLES Y SOLMATE®

Instrucciones para paneles con una tensión de circuito abierto de 22V o menos.

1. Retira la tapa magnética de la caja de conexiones (en la parte posterior de la unidad de almacenamiento).
2. Conecta dos paneles entre sí (fig. 2).
3. A continuación, utiliza una de las extensiones MC4 para conectar el par de paneles al cable de conexión FV con el Adaptador MC4 en „Y“ (2 a 1), puede conectarse (en conexión paralela) (fig. 3 + 4).
4. Repite los puntos 2 y 3 para los paneles restantes.
5. Enchufa ahora el cable de conexión FV en el SolMate® (fig. 5)...
6. ...así como el cable de alimentación (fig. 6).
7. Enchufa el otro lado del cable de alimentación en la toma de corriente (contacto de protección) (fig. 7.1).

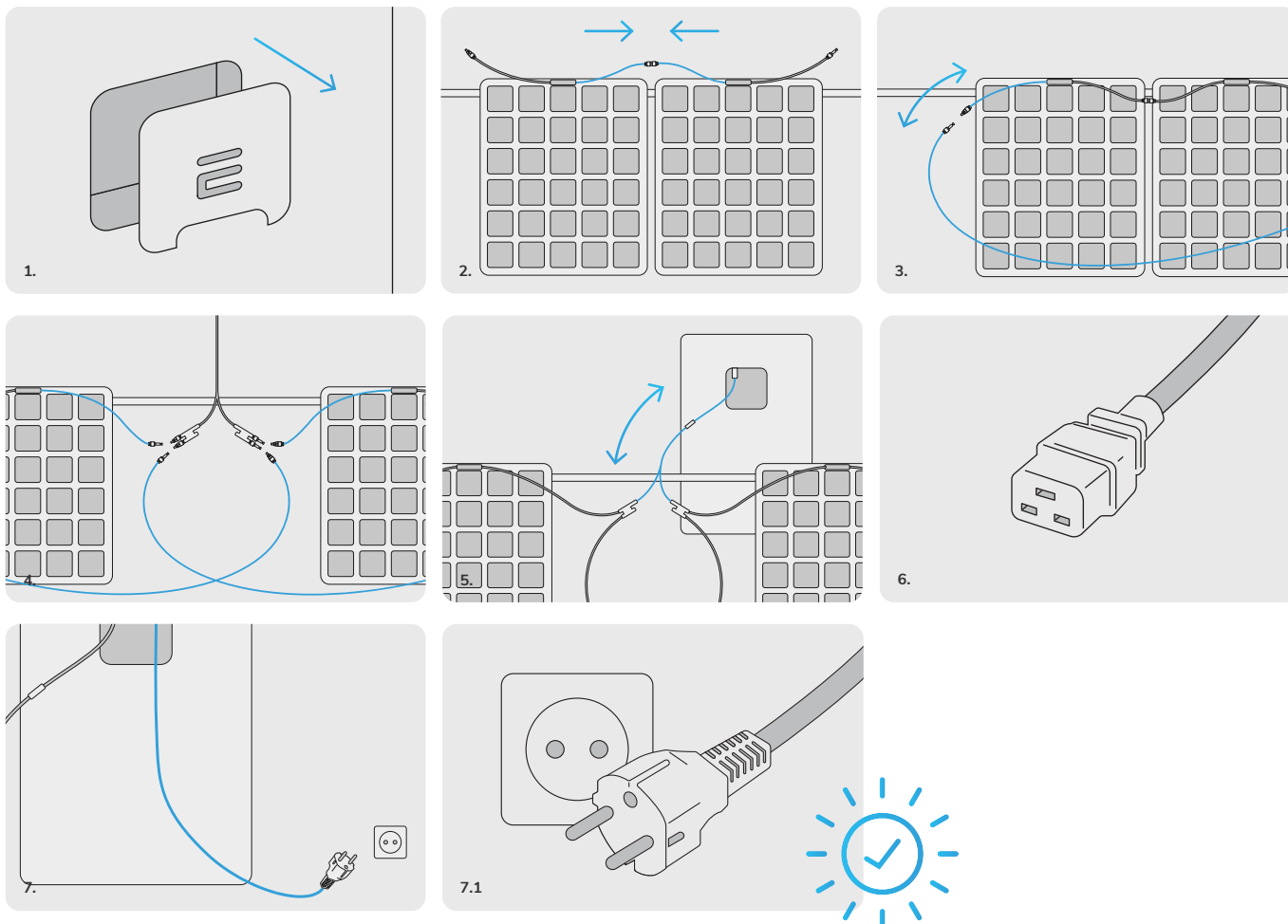

VISTA GENERAL DE LAS VARIANTES DE CABLEADO (PANELES FLEXIBLES / OCV =< 22V)

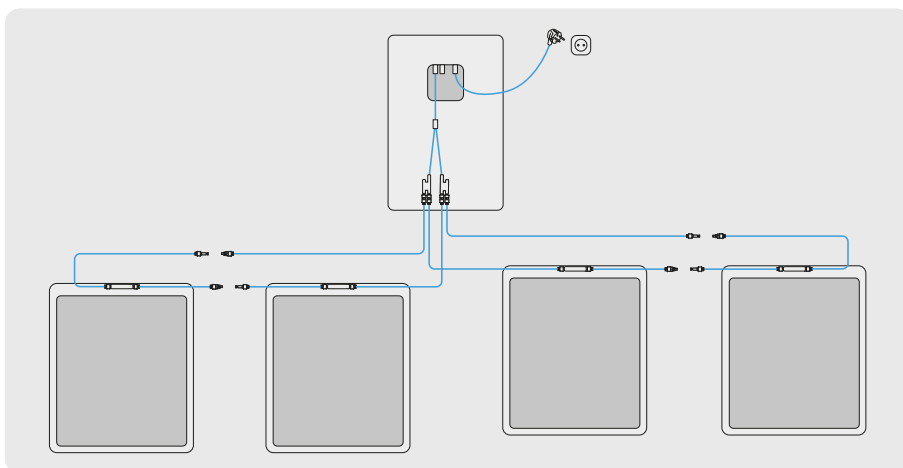

Variante 1

4 Paneles

- 2x Extensiones MC4
- 1x Cable de conexión SolMate® a los paneles FV (XT60 a MC4)
- 1x Adaptador MC4 (2 a 1)

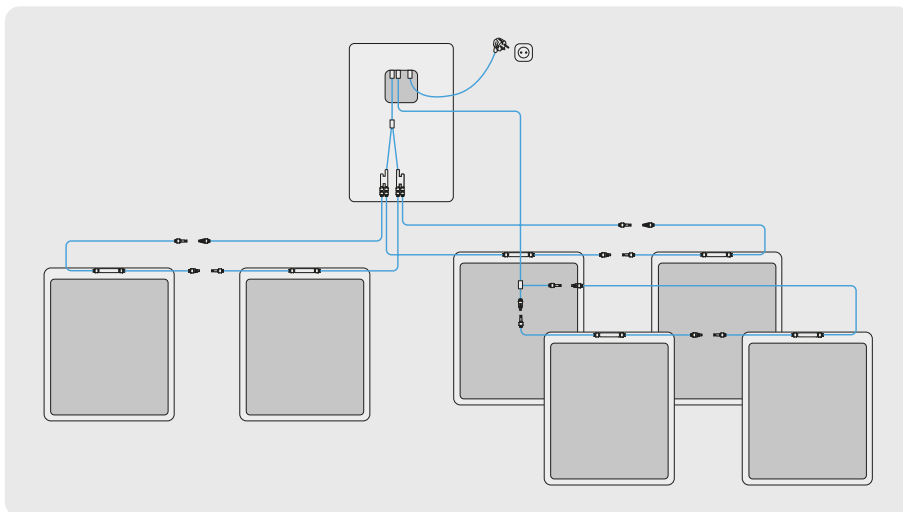

Variante 2

6 Paneles

- 2x Extensiones MC4
- 2x Cables de conexión SolMate® a los paneles FV (XT60 a MC4)
- 1x Adaptador MC4 en „Y“ (2 a 1)

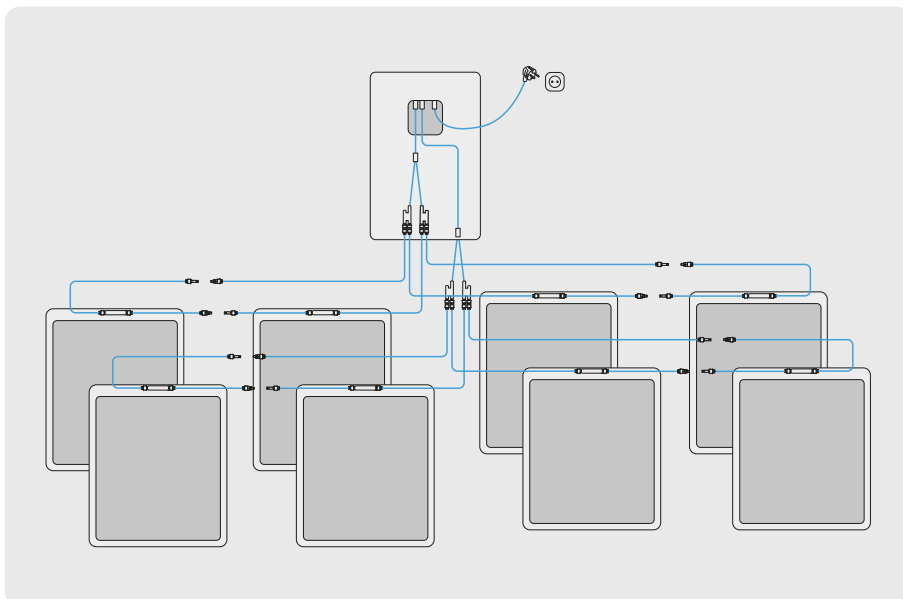

Variante 3

8 Paneles

- 4x Extensiones MC4
- 2x Cables de conexión SolMate® a los paneles FV (XT60 a MC4)
- 2x Adaptadores MC4 en „Y“ (2 a 1)

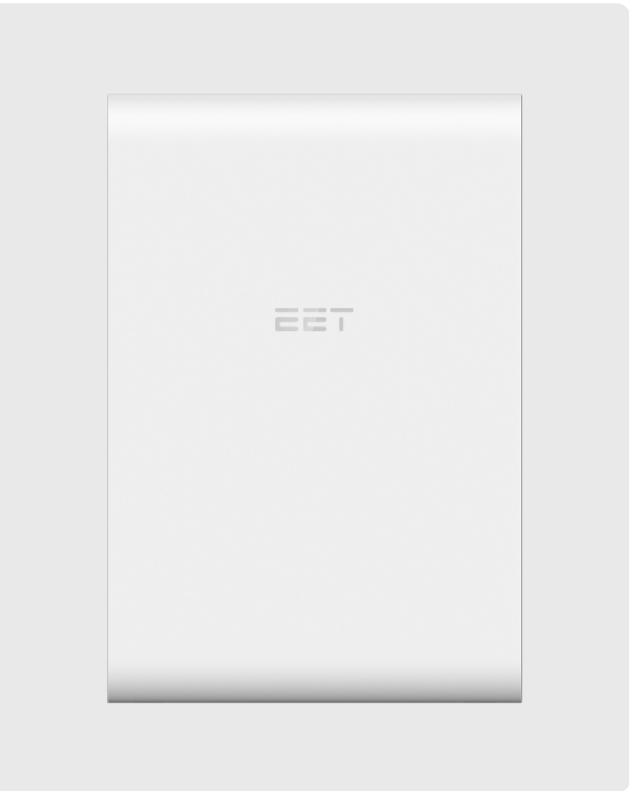

ENCENDER Y APAGAR SOLMATE®

Si SolMate® no se utiliza durante un largo periodo de tiempo (el sistema está apagado o no se carga ni se descarga durante varios días), la batería del sistema entra en estado de suspensión profunda. En este estado, la carga de la batería se retiene para poder volver a utilizarla cuando se vuelve a usar el sistema.

Nota

Este es también el caso cuando recibas nuestro SolMate®. Para despertar la batería del estado de suspensión profunda, conecta tu sistema a los paneles o a la red eléctrica. Después, puedes encender el SolMate® como se describe a continuación:

1. Mantén presionado el botón (al cabo de dos segundos, el LED alargado se iluminará en color turquesa).
2. Mantén pulsado el botón hasta que los cuatro LED se enciendan en secuencia. (El proceso de encendido o apagado se interrumpe si el botón no se mantiene pulsado el tiempo suficiente).
3. A continuación, los LED iniciarán la animación de encendido o apagado.
4. Cuando esta animación se detiene, ya no se encienden más LEDs y tu SolMate® se ha encendido o apagado.

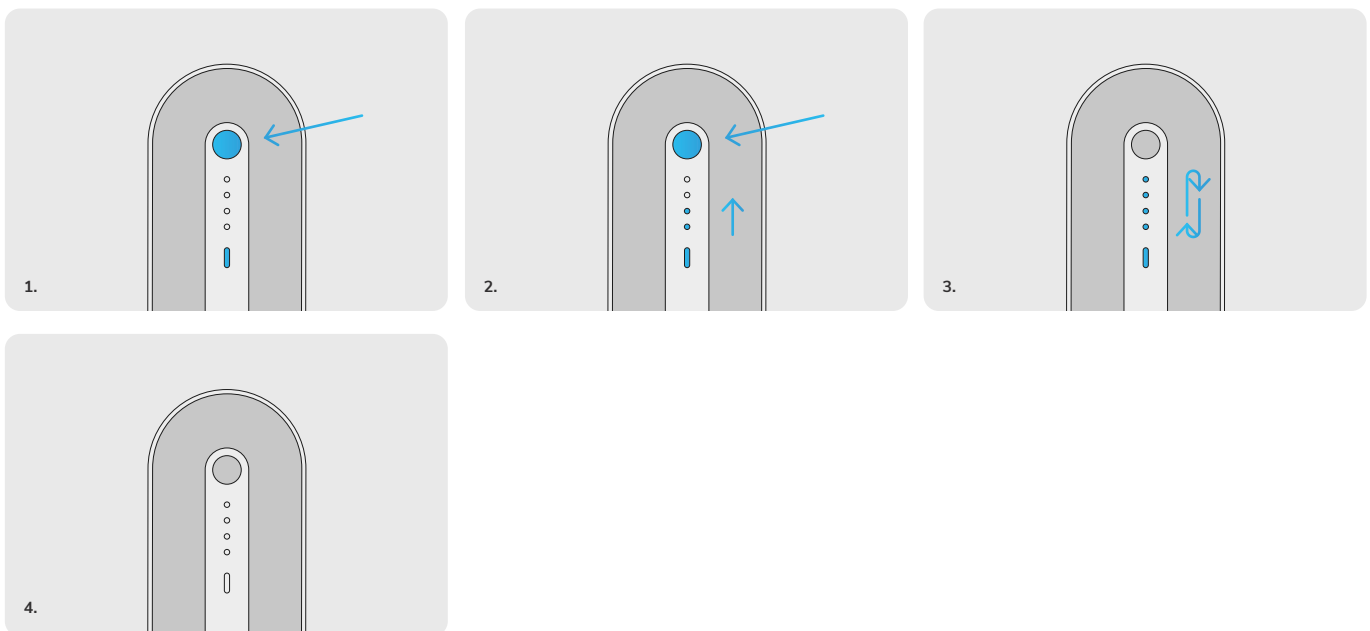

¿CÓMO PUEDO SABER SI SOLMATE® ESTÁ ENCENDIDO?

Para ver si tu SolMate® está encendido o apagado, pulsa brevemente el botón y observa si el LED de estado se enciende o no. Si el LED de estado se ilumina, tu SolMate® está en funcionamiento. Si no se enciende, el sistema está apagado.

DATOS TÉCNICOS

UNIDAD DE ALMACENAMIENTO DE DATOS

Capacidad	1,44 kWh / 30 Ah
Tecnología de almacenamiento	LiFePO4
Voltaje	48 V
Potencia (conectado a red)	800 W / 600 W* (Fase 1)
Potencia (modo aislado)	1000 W
Potencia FV	hasta 2000 Wp
Potencia de entrada	hasta 1200 W
Entrada FV	2 x XT60 (max. 44 V / 20 A)
Salida CA	IEC 60320 C20
Temperatura operativa	-10 hasta +60 °C
Característica	Conexión de enchufe
Dimensiones (AlxAnxPr)	730x498x100 mm
Peso	28 kg

UNIDAD DE ALMACENAMIENTO CE

NORMA E 8001-4-712	VDE 0126-1-1
NORMA EN 60335-1	VDE AR-N 4105
CEI 62109-1:2007	



DATOS TÉCNICOS

DATOS DEL PANEL FLEXIBLE CS-3 200 W FLEXPANEL*
CANTIDAD: 4/6/8 PANELES FLEXIBLES (800/1200/1600 Wp)

Largo	1150 mm
Ancho	890 mm
Grosor	2,8 mm
Peso	4 kg
Potencia	200 Wp
Voltaje OCV	21 V
Voltaje MPP	18 V
Corriente de cortocircuito	13 A
Eficiencia	22 %
Tecnología	mono
Área de aplicación	-40 bis +85 °C
Clase de protección	IP65
Conexión de enchufe	MC4

PANEL FLEXIBLE CE

UL 1703	IEC 61215
IEC 61730	ISO 9001:2008
ISO 14001:2004	



DATOS DEL PANEL MS MB-60H DE MAYSUN SOLAR*.
CANTIDAD: 2/3/4 PANELES ESTÁNDAR (740/1110/1480 Wp)

Potencia	min. 370 Wp
Longitud	1755 mm
Ancho	1038 mm
Espesor	35 mm
Peso	20 kg
Cristal	3,2 mm, cristal de seguridad
Marco	35 mm, aluminio anodizado negro
Área de aplicación	-40 hasta +85 °C
Carga de nieve / de viento	5400 Pa / 2400 Pa
Tipo de célula	mono
Número de células	120
Voltaje OCV	41,6 V
Voltaje MPP	34,4 V
Tecnología	mono
Eficiencia	min. 20,5 %
Corriente de cortocircuito	11,45 A
Corriente MPP	10,89 A

PANEL MAYSUN CE

IEC 61215	IEC 61701
IEC 61730	IEC 62716
UL 1703	ISO 9001



*Los valores indicados aquí pueden variar ligeramente. Encontrarás los valores exactos para tu panel en nuestro sitio web www.eet-solar.es/descargas

SOLMATE® PUESTA EN MARCHA



SELECCIONAR FUNCIONAMIENTO EN RED O EN ISLA

El modo de funcionamiento se selecciona a través del interruptor giratorio lateral. En caso necesario, SolMate® puede cambiar en cualquier momento de funcionamiento en red a funcionamiento en isla, lo que permite alternar entre los dos inversores integrados (inversor de red e inversor de isla). Ten en cuenta que en el funcionamiento aislado sólo se pueden enchufar aparatos con un máximo de 1.000 W en la toma de corriente integrada. El funcionamiento en isla tiene por objeto garantizar la alimentación directa de los consumidores más importantes dentro de tu hogar en caso de un corte de luz.

Si el interruptor giratorio está en las **12 en punto**, es decir, apunta hacia arriba, el sistema está en funcionamiento de red. Si está en las **3 en punto**, significa que SolMate® está funcionando en modo isla. Si está a las **2 y media**, el aparato está en modo de espera.

FUNCIONAMIENTO CONECTADO A LA RED (MODO ONGRID)

Si el interruptor de control apunta hacia arriba al símbolo de la casa, te encuentras en el modo de red. La tecnología de medición inteligente detecta el consumo en el hogar y suministra la energía generada según las necesidades. SolMate® cuenta con un enchufe integrado que se puede utilizar durante el modo de red como acceso directo a la red eléctrica normal de la casa.

Nota

La tecnología de medición de SolMate® aprende continuamente durante su funcionamiento y trata de ajustar el comportamiento de alimentación para inyectar solo la cantidad de electricidad que realmente se necesita. Este es un proceso continuo que puede llevar varios días o semanas, especialmente después de la primera puesta en marcha, hasta que el comportamiento de inyección se adapte a tu hogar.

FUNCIONAMIENTO EN MODO AISLADO (MODO OFFGRID)

Si el interruptor giratorio apunta hacia la derecha, hacia el símbolo de SolMate®, SolMate® está en modo isla. En este caso, al cambiar, la unidad de almacenamiento se desconecta eléctricamente de la red eléctrica doméstica. A partir de ese momento, la energía puede extraerse del SolMate® a través de la toma de corriente suministrada por el inversor de isla. En la toma de corriente del aparato puede enchufarse como máximo un aparato de la clase de protección I (aparato con carcasa metálica), pero pueden conectarse al mismo tiempo varios consumidores de la clase de protección II. Con medidas de seguridad adicionales (puesta a tierra, RCD), se podría establecer incluso una red eléctrica autosuficiente para varios consumidores. En este modo, SolMate® puede hacer funcionar aparatos de hasta 1000 vatios (2000 vatios de potencia de arranque durante 0,5 segundos). El inversor de isla SolMate® genera una señal de corriente sinusoidal pura, por lo que la mayoría de los consumidores pueden funcionar de este modo sin problemas.

FUNCIONAMIENTO EN ESPERA

Si el interruptor giratorio apunta hacia la derecha entre los dos símbolos (las 2 y media), SolMate® se encuentra en modo de espera. En este caso, al cambiar, la unidad de almacenamiento se desconecta eléctricamente tanto de la red eléctrica doméstica como del inversor de isla. En este modo de funcionamiento, SolMate® es accesible en línea y puede cargarse a través de los paneles.



Funcionamiento en red



Funcionamiento en isla



Modo de espera

ENCENDER LA PANTALLA DE ESTADO

Después de encender y seleccionar el modo de funcionamiento, puedes leer el estado de la unidad en la pantalla de estado. Para ello, pulsa el botón redondo situado en la parte superior derecha de la unidad y los LED se iluminarán.

1. Pulsa brevemente el botón redondo
2. Los LED se encenderán



ESTADO DEL DISPOSITIVO

Si pulsas una vez el botón redondo situado en el lateral de la unidad de almacenamiento, el LED de estado se iluminará en azul y los LED redondos te mostrarán el estado de carga de la batería. Si lo pulsas de nuevo, el LED de estado se ilumina en amarillo, indicando cuánta energía está produciendo en ese momento tus módulos fotovoltaicos. Si presionas el botón una tercera vez, la LED se iluminará en verde, y podrás ver cuánta energía está siendo inyectada a la red doméstica o qué potencia está siendo proporcionada por el inversor de isla, dependiendo del modo de funcionamiento en el que te encuentres.

Si el LED de estado se ilumina en rojo, ponte en contacto con nuestro servicio de asistencia técnica, ya que tu SolMate® se encuentra en estado de error. Pero no te preocupes, en la mayoría de los casos podemos solucionarlo a distancia.

Nota

Al usar SolMate® por primera vez o no usarlo durante un período prolongado, es necesario, ante todo, calibrar el estado de la batería antes de que pueda mostrarse correctamente. Esto ocurre de manera completamente automática en segundo plano, aunque puede llevar varios días.



LA APP MYSOLMATE

Para que puedas ver y controlar la **actividad** de SolMate® en cualquier momento y en cualquier lugar, hemos desarrollado la aplicación **MySolMate**. Esta aplicación te permite utilizar SolMate® según tus necesidades. Puedes configurarlo como desees. Por ejemplo, te muestra cuánta electricidad están produciendo los paneles actualmente, cuánta energía solar se está suministrando a tu hogar en este momento, o también te permite regular un nivel mínimo de consumo para la batería. ¿Y la mejor parte? La aplicación es súper rápida y fácil de configurar. A continuación te explicamos en detalle en qué consiste la misma.

En **Flujo de Energía** puedes ver cuánta electricidad están produciendo tus paneles, qué tan cargada está tu batería, y también cuánta energía está proporcionando SolMate® a tu hogar en este momento. También puedes organizar los tres gráficos con forma de círculo donde aparecen los datos de tu SolMate®, para que se adapten a tus necesidades. Haz clic para cambiar la animación de esta información y la dirección del flujo como desees.

Puedes ver tu historial de datos de **Rendimiento** en la sección de desempeño, seleccionando en detalle la generación de energía, estado de carga o alimentación durante un período de tiempo. También puedes consultar las curvas de rendimiento en el correspondiente diagrama. Esta información se puede mostrar una encima de la otra. Sobre el icono de calendario debajo de la pantalla de rendimiento puedes elegir un período de tiempo determinado y visualizar toda la información detallada que te proporciona la App sobre SolMate®.

La sección de **Progreso** te da una idea de lo que SolMate® ha logrado hasta ese momento y visualiza los vatios hora producidos. Ejemplo: cuántos kilómetros puedes conducir una bicicleta eléctrica utilizando la energía generada.

Puedes encontrar información interesante en „**SolMate Community**“ (la comunidad de SolMate®). Ejemplo: Producción de energía de todas las personas que utilizan un SolMate conectadas a internet. Bajo la vista „**Trofeos**“, podrás consultar cuántas cargas completas has logrado con tu SolMate®.

En los **Ajustes** podrás configurar tu SolMate® de forma adecuada. Puedes darle un nombre a tu sistema, ingresar tu país y código postal, indicar un mínimo de carga y un máximo de energía a suministrar por tu SolMate® y también puedes definir el área de „**Gestión energética**“. Si tienes varios SolMates, puedes agrégelos en la subsección „**Aplicación**“.

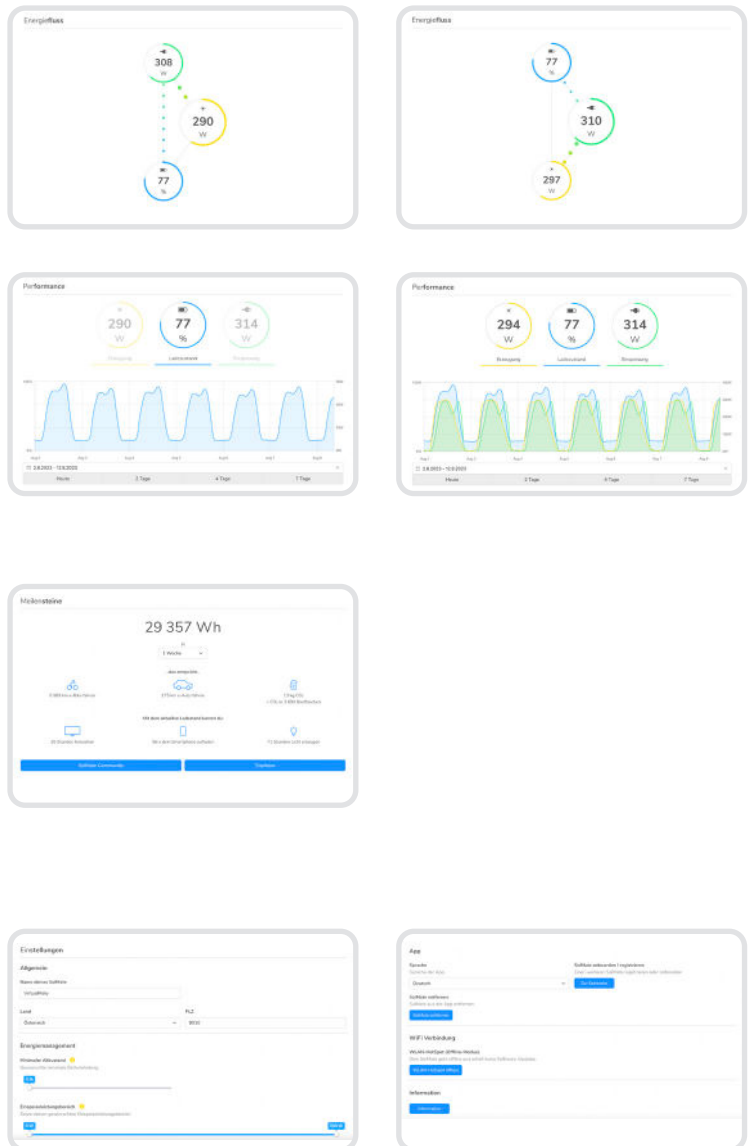

INSTALACIÓN DE LA APP MYSOLMATE

Para que puedas disfrutar de las numerosas ventajas y funciones de la aplicación MySolMate, descárgala a través de Google Play Store o App Store o utiliza la aplicación web en mysolmate.eet.energy. Después de haber instalado o abierto correctamente la aplicación, puedes conectar SolMate® a la misma **en tres sencillos pasos**:

1. Abre la aplicación y conecta tu dispositivo (por ejemplo, teléfono móvil, tableta o portátil) al WiFi SolMate® (puedes encontrar la contraseña de Wi-Fi y los detalles de inicio de sesión de tu SolMate® en el cuadro de conexión).
2. Luego conecta SolMate® a tu propia WiFi.
3. Registra SolMate® en la aplicación y configúralo como desees.

Mit SolMate verbinden



SolMate mit dem Internet verbinden



Verbindung wird hergestellt



Haz clic en „SolMate Onboarding“ en la página de inicio. Si cumples con todos los requisitos, haz clic en “Continuar” y busca la WLAN configurada por SolMate® con el nombre “SolMate® [+número de serie]”.

La aplicación te irá guiando a través de un proceso de configuración para el uso de SolMate® por primera vez. Conéctate a tu propio WiFi para que estés en línea. Tu WiFi debe tener una contraseña para estar protegido (cifrado WPA2). Además, el router no debe estar a más de 10 m de distancia del SolMate®. Ahora puedes registrar tu SolMate® en la aplicación, para ello necesitas el número de serie y contraseña de usuario de tu batería.

Una vez finalizada la configuración podrás ver el estado actual de tu SolMate® y tener bajo control cualquier cambio en cualquier momento y en cualquier lugar desde tu teléfono, tableta u ordenador. Si surgen problemas o preguntas durante la configuración, puedes visitar www.eet.energy/setup y visualizar el video explicativo disponible en nuestra web. Si después de eso, sigues teniendo cualquier duda o consulta, puedes contactarnos a través del email info@eet.energy, estaremos encantados de ayudarte.

La configuración y posterior registro de SolMate® solo deben realizarse una vez. No se cerrará tu sesión si tu WiFi se corta, pero tienes que tener en cuenta que si esto sucede, SolMate® se desconectará y no tendrás acceso a los datos disponibles en ese momento hasta que vuelvas a tener una conexión a internet activa.

Si no tienes tu propia conexión WiFi disponible (por ejemplo, porque estás en una casa en las montañas con poca cobertura: SolMate® también se puede utilizar en modo isla. Para esto tienes que configurar la WiFi con el nombre de tu SolMate® [+número de serie]. Toma tu teléfono o tu ordenador/portátil y selecciona la WLAN en SolMate®. Luego ingresa la contraseña que se encuentra en la bandeja de la cubierta magnética en la parte trasera del SolMate®. Una vez que estés conectado a SolMate® WiFi, abre cualquier navegador web (por ejemplo, Mozilla Firefox, Google Chrome o Safari) e ingresa 192.168.4.1 en la barra de direcciones. Si has hecho e ingresado todo correctamente, se abrirá una interfaz web donde puedes ver y configurar el estado actual de tu SolMate®. En cualquier caso, te recomendamos que utilices SolMate®, si es posible, conectado a Internet y operando en línea. Esta es la única forma en que el sistema puede recibir actualizaciones de software y optimizaciones de nuestra parte en el futuro.



INFORMACIÓN ÚTIL

Dado que el software de SolMate® y la app **MySolMate** se actualizan constantemente, puedes encontrar la versión completa y actualizada de nuestras preguntas más importantes y más frecuentes en **www.eet-solar.es -> FAQs**. Si encuentras alguna dificultad durante la instalación, la puesta en marcha o el uso posterior, consulta nuestra **sección AYUDA** dentro de las preguntas frecuentes.

Aquí hemos resumido las preguntas más frecuentes sobre **SolMate®**:

¿Puedo utilizar SolMate® independientemente de la red eléctrica pública?

Sí. En modo isla, puedes utilizar la energía almacenada en la batería a través de la toma de corriente integrada. Con medidas de seguridad adicionales (toma de tierra, RCD), podría incluso montar una red eléctrica autosuficiente. De este modo, SolMate® también podría utilizarse en una cabaña, una casa de vacaciones o un camping.

¿Qué debo hacer si no puedo utilizar mi SolMate® durante un periodo de tiempo prolongado?

Para más información, consulta el tercer párrafo del apartado „CUIDADO Y MANTENIMIENTO“ de la página 6.

¿Puedo utilizar SolMate® como fuente de alimentación de emergencia?

SolMate® tiene una toma de corriente integrada que puede utilizarse para suministrar energía en caso de apagón. Si falla el suministro eléctrico en tu casa, puedes utilizarlo para seguir abasteciendo a los consumidores más importantes de tu hogar.

¿Puede la unidad de almacenamiento resistir en el exterior el viento, la lluvia, la nieve, el hielo, las tormentas, etc.?

La carcasa está diseñada para su uso protegido en exteriores. Recomendamos colocar la unidad de almacenamiento bajo un toldo o tejado si es posible.

¿Se resiente la vida útil de las baterías porque la unidad está a la intemperie en verano y en invierno?

A diferencia de los acumuladores de dióxido de litio y cobalto que conocemos de los smartphones, los acumuladores de litio y fosfato de hierro que utilizamos tienen la ventaja de ser extremadamente duraderos e insensibles a la temperatura. Por tanto, también se garantiza una larga vida útil en exteriores. Sin embargo, la batería tiene el mejor rendimiento y la mayor vida útil a 20 °C.

Se ha ido la luz en mi piso, ¿sigue SolMate® suministrando energía?

¡No! Por razones de seguridad, SolMate® se desconecta entonces automáticamente de la red eléctrica. Sin embargo, SolMate® tiene un enchufe integrado que sirve de fuente de alimentación en caso de apagón. Así, si falla la corriente en tu casa, puedes seguir abasteciendo a los consumidores más importantes de tu hogar.

¿Cuánto tiempo se puede almacenar la electricidad?

La unidad de almacenamiento tiene una capacidad de 1,44 kWh / 1,2 kWh y la energía permanece en la unidad de almacenamiento hasta que tú la utilices. Por tanto, si no se utiliza electricidad, la batería permanecerá cargada durante varias semanas, siempre y cuando la unidad de almacenamiento esté apagada. Básicamente, el acumulador sirve de amortiguador: se llena durante el día y la energía almacenada puede utilizarse por la tarde y por la noche.

Mi SolMate® está caliente en el tercio superior, ¿es peligroso?

No, es inofensivo y normal. La electrónica de potencia se encuentra en el tercio superior del aparato y puede alcanzar temperaturas de hasta 60 °C. Si se supera esta temperatura, apaga el aparato y

ponte en contacto con nosotros.

¿Puedo conectar un contador de energía entre SolMate® y el enchufe de mi casa?

Puedes hacerlo durante un corto periodo de tiempo, pero por favor no lo hagas durante mucho tiempo. Los contadores de energía en general (y también los de nuestra tienda) se pueden utilizar con los sistemas LightMate para medir el flujo de energía. Pero en combinación con SolMate® no son aconsejables, porque pueden influir en la señal de medición de tu SolMate®. Sin embargo, puedes ver la energía suministrada al sistema a través de la app **MySolMate** o a través de **mysolmate.eet.energy**.

¿Puedo utilizar SolMate® exclusivamente en modo isla?

Sí, en principio es posible. Ten en cuenta lo siguiente: Si utilizas SolMate® en modo isla y sigues utilizando la electricidad generada cada día y vuelves a vaciar el acumulador, no hay ningún problema. Sin embargo, si tienes tu acumulador continuamente en modo isla con los paneles solares conectados, el acumulador se carga permanentemente hasta el límite, lo que puede provocar la degradación del acumulador.

¿SolMate® sólo suministra las unidades en una fase de alimentación?

Físicamente, SolMate® sólo alimenta en una fase. Sin embargo, tu contador de electricidad equilibra las tres fases. Normalmente, los consumidores se dividen entre las tres fases. Si tienes un consumidor constante más grande en otra fase, puedes utilizar la aplicación **MySolMate** para establecer un consumo básico constante que siempre se inyecte. Así se evita el problema de las fases.

¿Qué longitud tienen los cables y existe la posibilidad de alargarlos?

De serie, los cables de los paneles a la unidad de almacenamiento tienen 5 m de longitud y de la unidad de almacenamiento a la toma 2 m. Si el primero te resulta demasiado corto, ponte en contacto con nosotros para solicitar una prolongación. Si el segundo es demasiado corto, puedes utilizar un cable alargador normal de tu tienda de bricolaje. No obstante, recomendamos que la distancia entre los paneles y la unidad de almacenamiento no supere los 10 m para minimizar la pérdida de energía.

¿Puedo aumentar el alcance del WLAN de SolMate®?

Sí, conectando un adaptador WLAN externo al puerto USB-C de SolMate®. Para obtener información sobre qué adaptadores WLAN son compatibles con SolMate®, puedes consultar a nuestro servicio de soporte.

¡Felicidades! Ahora SolMate® está totalmente operativo y suministra electricidad autogenerada directamente a tu hogar. Nos complace enormemente que contribuyas a la transición energética y esperamos que disfrutes de tu propio sistema fotovoltaico.





SOLMATE®

Trae el sol a casa



Efficient Energy Technology GmbH
www.eet-solar.es

Manzanares 4
ES - 28005 Madrid
Teléfono: +34 518 898 047
hola@eet-solar.es

ATU72301804
FN 470986b
IBAN AT50 1700 0001 1900 6368
BIC BFKKAT2K

WEEE-Nummer DE 36523315

Sujeto a errores tipográficos y de impresión. Posibilidad de modificaciones técnicas. 06-2023 EET GmbH